

ЛЕКЦИЯ № 7

14. Контакт электронного и дырочного полупроводников

В подавляющем большинстве устройств, используемых в настоящее время в технике, главной частью является контакт двух примесных полупроводников, обладающих различной проводимостью, так называемый электронно-дырочный переход или *p-n*-переход.

Контакт между *n*- и *p*-типами полупроводников можно получить:

1) путем прямого тесного соединения двух образований, имеющих различные типы проводимости (но такой контакт очень плох, т. к. существуют окисные пленки, различные дефекты и др.);

2) методом сплавления – при этом сплавленный *p-n*-переход характеризуется почти скачкообразным изменением типа проводимости и поэтому называется резким *p-n*-переходом;

3) методом диффузии – такой переход образуется в результате диффузии акцепторной примеси из газообразной или жидкой фазы в донорный полупроводник или, наоборот, донорной примеси в акцепторный полупроводник.

В полупроводнике *n*-типа основными носителями заряда являются электроны, отданные донорами в зону проводимости. Здесь же есть и небольшое число дырок (неосновных носителей), образованных за счет перехода электронов из валентной зоны непосредственно в зону проводимости.

В полупроводнике *p*-типа основными носителями заряда являются дырки. Кроме того, здесь имеется небольшое количество электронов (неосновных носителей), которые перешли непосредственно из валентной зоны в зону проводимости в результате теплового движения электронов.

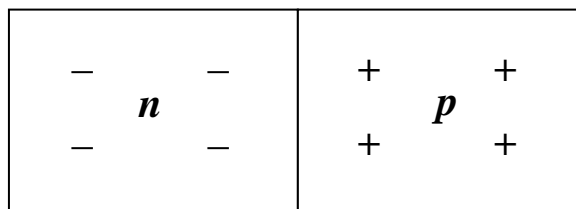

После приведенных в контакт двух полупроводников с разной проводимостью через границу раздела начинается диффузия электронов и дырок.

Электроны из полупроводника *n*-типа диффундируют в полупроводник *p*-типа, при переходе через границу раздела электроны встречаются с дырками и рекомбинируют (электроны и дырки уничтожают друг друга). И на границе полупроводника *p*-типа начинает накапливаться нескомпенсированный отрицательный заряд ионов решетки, который прекращает диффузию электронов.

Дырки из полупроводника p -типа диффундируют в полупроводник n -типа, при переходе через границу раздела дырки встречаются с электронами и рекомбинируют (дырки и электроны уничтожают друг друга). И на границе полупроводника n -типа начинает накапливаться нескомпенсированный положительный заряд ионов решетки, который прекращает диффузию дырок.

Разделение зарядов на границе двух полупроводников приводит к созданию запирающего электрического поля с напряженностью \vec{E}_3 , которое не дает ни электронам, ни дыркам двигаться через границу раздела – говорят, образовался p - n -переход.

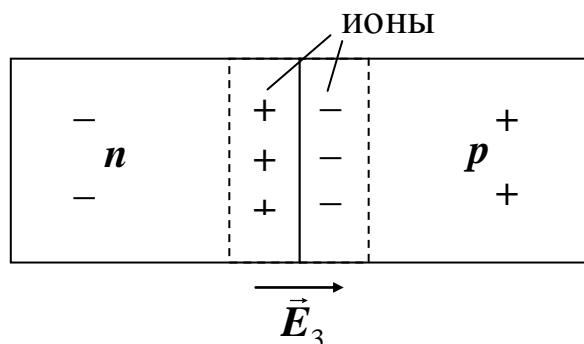

Образование p - n -перехода можно объяснить с помощью зонной теории твердых тел.

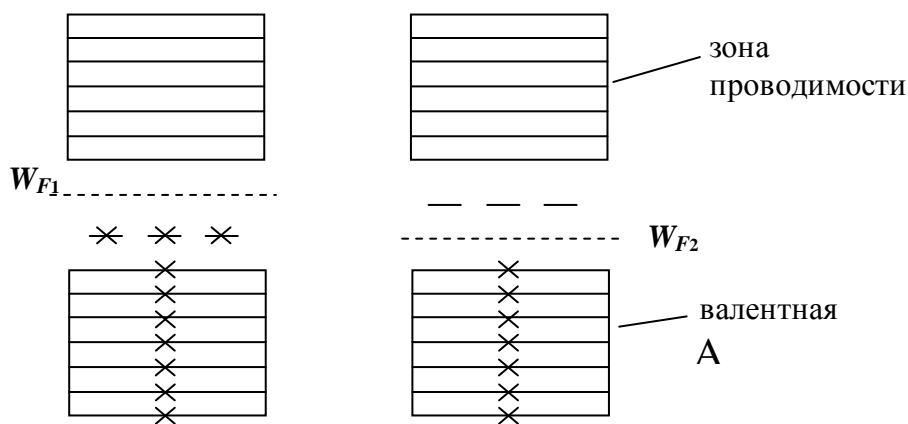

В полупроводнике n -типа уровень Ферми расположен выше, чем в полупроводнике p -типа. Это значит, что $\langle W \rangle$ электронов в полупроводнике n -типа выше, чем в полупроводнике p -типа (электроны полупроводника n -типа «горячее» электронов полупроводника p -типа).

После приведения в контакт полупроводников с разной проводимостью стремление электронов занять состояния с меньшей энергией приведет к появлению диффузии электронов.

$$I_{n \rightarrow p} \sim \exp\left(-\frac{W - W_{F1}}{k_B T}\right) = \exp\left[-\frac{W - (W_{F2} + \Delta W_F)}{k_B T}\right] = \exp\left[-\frac{W - W_{F2} - \Delta W_F}{k_B T}\right].$$

$$I_{p \rightarrow n} \sim \exp\left(-\frac{W - W_{F_2}}{k_B T}\right),$$

$$I_{\text{рез}} = I_{n \rightarrow p} - I_{p \rightarrow n} \sim \exp\left(-\frac{W - W_{F_2}}{k_B T}\right) \left[\exp\left(\frac{\Delta W_F}{k_B T}\right) - 1 \right].$$

Переход «горячих» электронов из полупроводника n -типа в полупроводник p -типа, где электроны «холодные», приводит к снижению средней энергии в полупроводнике n -типа и к повышению средней энергии в полупроводнике p -типа (это приводит к смещению энергетических зон).

Диффузия будет проходить до тех пор, пока уровень Ферми в обоих полупроводниках не сравняется.

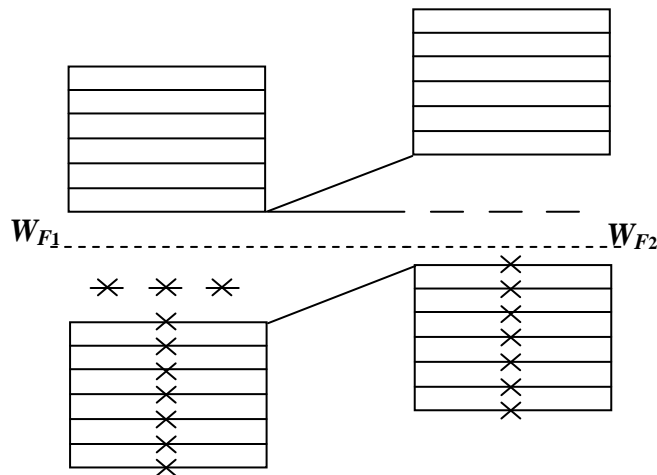

т. к. $W_{F_1} = W_{F_2}$, тогда $\Delta W_F = 0 \rightarrow I_{\text{рез}} = 0!$

Смещение зон относительно друг друга приводит к образованию потенциального барьера, который электроны самостоятельно преодолеть не могут.

Все замечательные свойства p - n -перехода проявляются при включении его в электрическую цепь.

Различают прямое и обратное включения.

Прямое включение

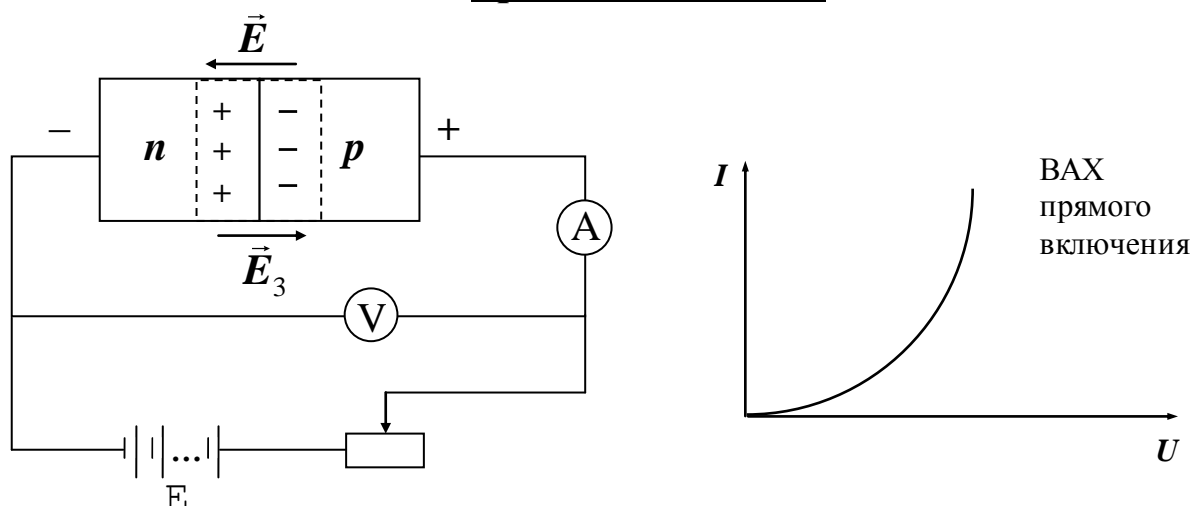

Напряженность внешнего электрического поля направлена навстречу запирающему и снижает его действие. Поэтому при прямом включении через переход течет электрический ток. И чем больше напряженность внешнего поля, тем больше величина силы прямого тока.

При прямом включении полупроводник n -типа получает от внешнего источника дополнительные «более горячие» электроны и $\langle W \rangle$ электронов в полупроводнике n -типа увеличивается. И из полупроводника p -типа электроны уходят, что снижает $\langle W \rangle$ электронов в нем.

Это приводит к смещению энергетических зон относительно друг друга и уровни Ферми вновь оказываются не на одной высоте.

Работа внешнего электрического поля

$$A_c = qU = W_{F_1} - W_{F_2} = \Delta W_F.$$

При этом высота потенциального барьера между энергетическими зонами полупроводников с разной проводимостью уменьшается. И чем больше внешнее напряжение U , тем ниже потенциальный барьер, а значит больше сила тока прямого включения.

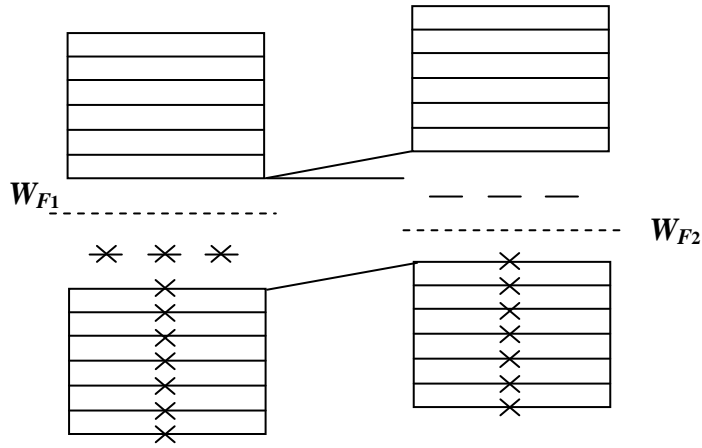

$$I_{\text{рез}} = I_{n \rightarrow p} - I_{p \rightarrow n} \sim \exp\left(\frac{qU}{k_B T}\right) - 1$$

$$I_{\text{прям}} = I_0 \left[\exp\left(\frac{qU}{k_B T}\right) - 1 \right]$$

(Сопротивление *p-n*-перехода при прямом включении снижается)

$$R = \frac{dU}{dI} = \left(\frac{dI}{dU} \right)^{-1}.$$

Обратное включение

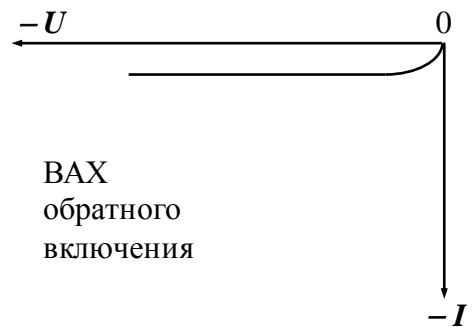
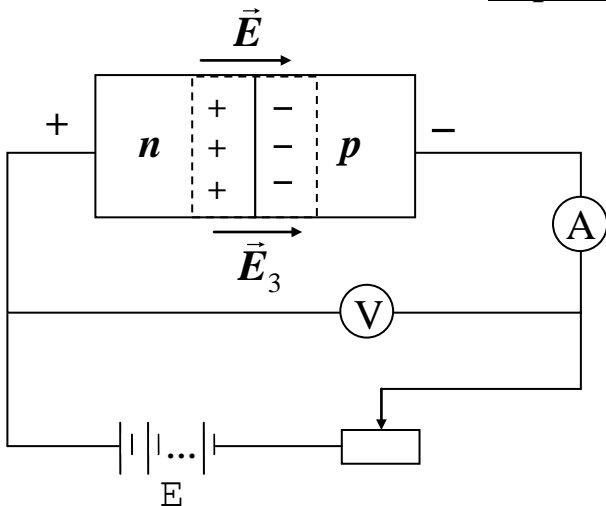

Напряженность внешнего электрического поля направлена в ту же сторону, что и запирающее и усиливает его действие. Электрического тока через *p-n*-переход не должно быть.

Но эксперимент показывает, что при обратном включении есть небольшой обратный ток (\sim в 10^3 раз меньше прямого тока).

Обратный ток объясняется наличием в полупроводниках неосновных носителей заряда (в полупроводниках n -типа – дырок, а в полупроводниках p -типа – электронов). Т. к. их небольшое количество, то они все вовлекаются в процесс переноса зарядов и небольшой ток достигает быстро насыщения.

При обратном включении из полупроводника n -типа уходят электроны и $\langle W \rangle$ оставшихся электронов снижается, а полупроводник p -типа от внешнего источника получает «более горячие» электроны и $\langle W \rangle$ электронов в этом полупроводнике увеличивается.

Это приводит к смещению энергетических зон относительно друг друга и уровни Ферми оказываются вновь не на одной высоте, но при этом $W_{F_2} > W_{F_1}$, т. е. $\Delta W_F = W_{F_1} - W_{F_2} < 0$.

Тогда работа внешнего электрического поля при обратном включении

$$A_c = -qU = W_{F_1} - W_{F_2} = \Delta W_F.$$

При этом высота потенциального барьера между энергетическими зонами полупроводников с разной проводимостью еще более возрастает, препятствуя току основных носителей.

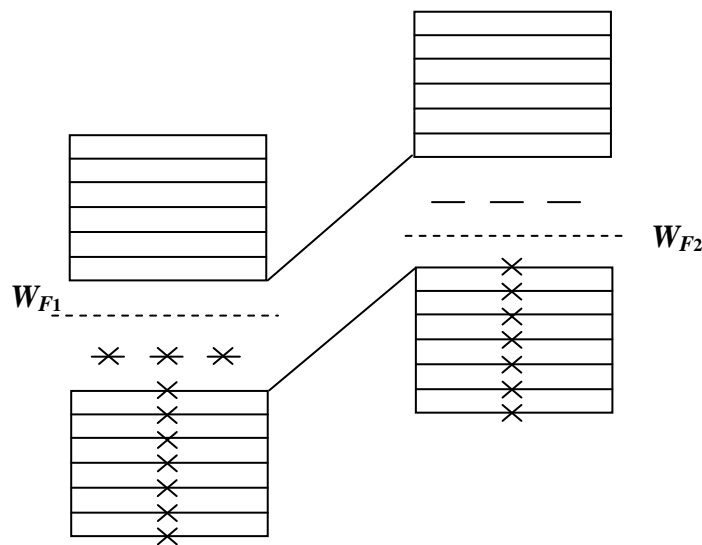

$$I_{\text{рез}} = I_{n \rightarrow p} - I_{p \rightarrow n} \sim \exp\left(\frac{\Delta W_F}{k_B T}\right) - 1 = \exp\left(-\frac{qU}{k_B T}\right) - 1$$

откуда
$$I_{\text{обп}} = -I_0 \left[1 - \exp\left(-\frac{qU}{k_B T}\right) \right]$$

при $U = 0$, $I_{\text{обп}} = 0$, при $\frac{qU}{k_B T} \gg 1$ $I_{\text{обп}} \rightarrow -I_0 = \text{const}$

(ток неосновных носителей заряда).

Т. к. *p-n*-переход в прямом направлении хорошо пропускает электрический ток, а в обратном направлении практически не пропускает, то такое устройство стали называть полупроводниковым диодом.

Полупроводниковые диоды нашли широкое применение в качестве полупроводниковых элементов в выпрямителях электрического тока (где переменный ток преобразуется в постоянный).

А если привести в контакт три полупроводника с разной проводимостью *n-p-n* или *p-n-p*, то такое устройство будет еще и обладать свойством управления сигналами – полупроводниковый транзистор.

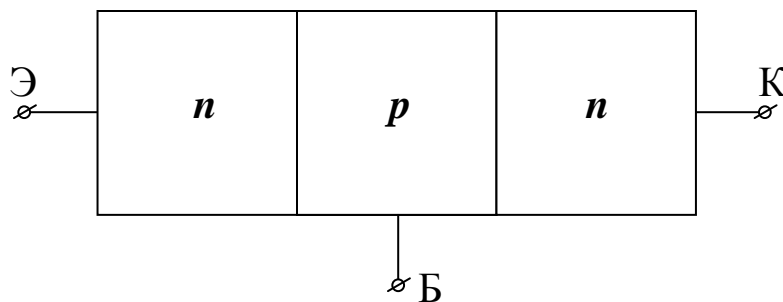

Соединение большого количества полупроводников с разной проводимостью – интегральная схема (широкое использование в микроэлектронике).

15. Термоэлектронная эмиссия

Электроны в любом твердом теле не свободные частицы, они находятся в потенциальной яме и их энергия квантуется.

В отличие от диэлектриков и полупроводников, где нет свободных электронов, в металлах электроны, занимая все нижележащие уровни вплоть до уровня Ферми, наделенные эффективной массой, считаются практически свободными в пределах металла.

Но самостоятельно из металла они не могут выбраться, нужна дополнительная энергия \equiv работа выхода электрона из металла $A_{\text{вых}}$.

Если дополнительную энергию сообщают путем облучения металла электромагнитным излучением и при $W_f \geq A_{\text{вых}}$ электроны покидают металл – это внешний фотоэффект.

А если дополнительную энергию сообщают путем подведения тепла (нагрева металла), тогда, если $Q \geq A_{\text{вых}}$, то электроны тоже могут покидать металл.

Явление вырывания электронов с поверхности металлов при их нагревании называется термоэлектронной эмиссией.

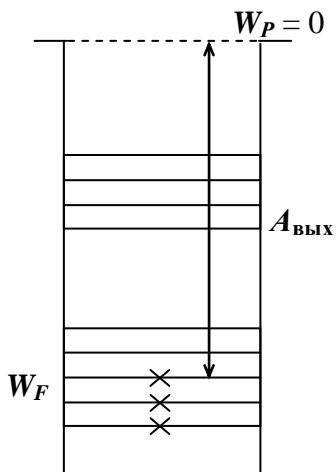

Т. к. W вылетевших электронов $W \gg W_F$, тогда функцию распределения Ферми-Дирака можно записать

$$\langle N_F \rangle = \frac{1}{\exp\left(\frac{W - W_F}{k_B T}\right) + 1} \approx \exp\left(-\frac{A_{\text{вых}}}{k_B T}\right)$$

Т. о. для вылетевших электронов вырождение снижается и они становятся классическими частицами и описываются функцией распределения Максвелла-Больцмана.

$A_{\text{вых}} \sim$ несколько эВ (табл.)

Тогда при $T = 300 \text{ К}$ $k_B T \sim 0,026 \text{ эВ} \rightarrow \langle N_F \rangle \sim 10^{-44}$,

а при $T = 3000 \text{ К}$ $\langle N_F \rangle \sim 10^{-5}$, тогда $\frac{\Delta N}{N_0} \cdot 100\% \sim 10^{-3}\%$, а это уже заметный ток.

Термоэмиссия находила и находит широкое применение в различных электронных устройствах (ЭЛТ, электронные пушки и т. п.).

16. Контакт двух металлов

Законы Вольта:

1) При контакте двух проводников из разных металлов между ними возникает контактная разность потенциалов, которая зависит только от химического состава металлов и их температуры.

2) Разность потенциалов между концами электрической цепи, состоящей из последовательно соединенных металлических проводников, находящихся при одинаковой температуре, не зависит от химического состава промежуточных проводников, а определяется лишь разностью потенциалов, возникающей при непосредственном контакте крайних проводников.

Классическая физика объяснить смогла только 2-й закон Вольта:

$$\Delta\varphi_{14} = \Delta\varphi_{12} + \Delta\varphi_{23} + \Delta\varphi_{34} = \varphi_1 - \varphi_2 + \varphi_2 - \varphi_3 + \varphi_3 - \varphi_4 = \varphi_1 - \varphi_4.$$

Только квантовая физика дала объяснение первого закона Вольты.

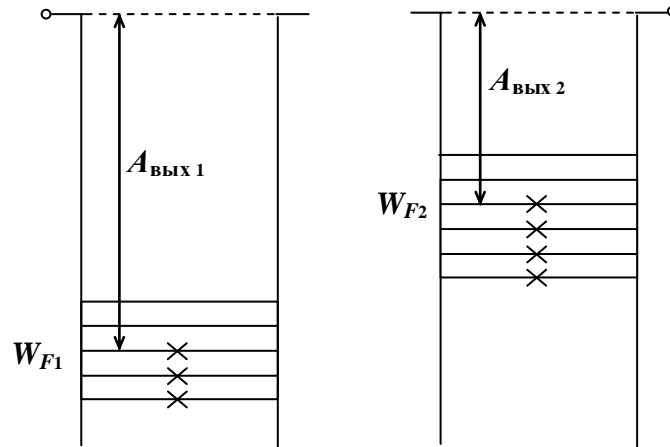

Т. к. уровни Ферми в разных металлах находятся на разной высоте, то возникает внутренняя контактная разность потенциалов

$$V_K = \frac{W_{F2} - W_{F1}}{q}$$

Это при контакте металлов приводит к диффузии электронов → уровень Ферми выравнивается и возникает внешняя контактная разность потенциалов.

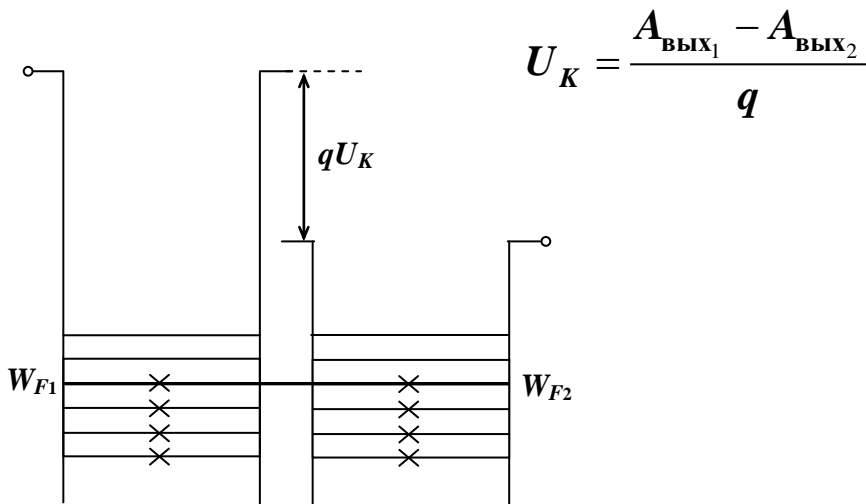

$$U_K = \frac{A_{ВЫХ1} - A_{ВЫХ2}}{q}$$

17. Эффект Зеебека

В 1823 г. немецкий физик Зеебек установил, что в цепи, состоящей из 2-х разнородных проводников 1 и 2

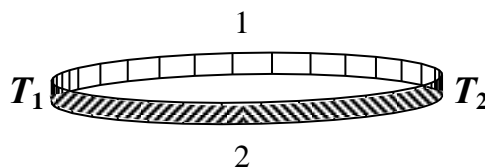

возникает ЭДС, если контакты этих проводников поддерживаются при различных температурах T_1 и T_2 .

Эта ЭДС называется термо-ЭДС.

Как показывает опыт, в относительно узком интервале температур она ~ разности температур контактов:

$$E_{t^{\circ}} = C(T_2 - T_1)$$

Коэффициент пропорциональности:

$$C = \frac{E_{t^{\circ}}}{T_2 - T_1}$$

называется дифференциальной или удельной термо-ЭДС.

Она зависит от природы соприкасающихся проводников и разности температур их спаев.

Физический смысл C : она равна $E_{t^{\circ}}$ при разности температур контактов (спаев) = 1 К.

Долгое время эффект Зеебека применялся лишь в измерительных целях.

Помещая один спай термопары в термостат с постоянной температурой, другой в исследуемую среду, можно по возникающей $E_{t^{\circ}}$ определить температуру среды!

Т. о. удается весьма просто, надежно и с достаточно большой степенью точности измерять температуру в широком диапазоне.